

REV	DESCRIÇÃO	DATA	RESP.
-----	-----------	------	-------

ARQ-1088-01

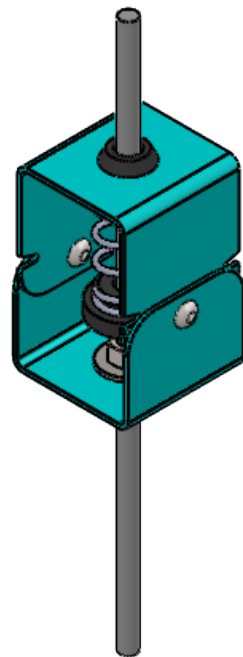

Observação: as barras roscadas devem ser compradas à parte pelo cliente.

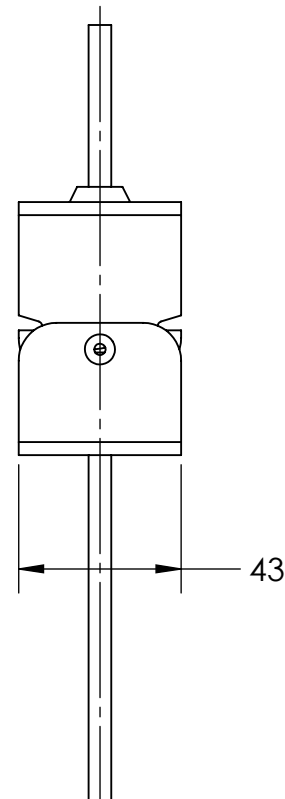
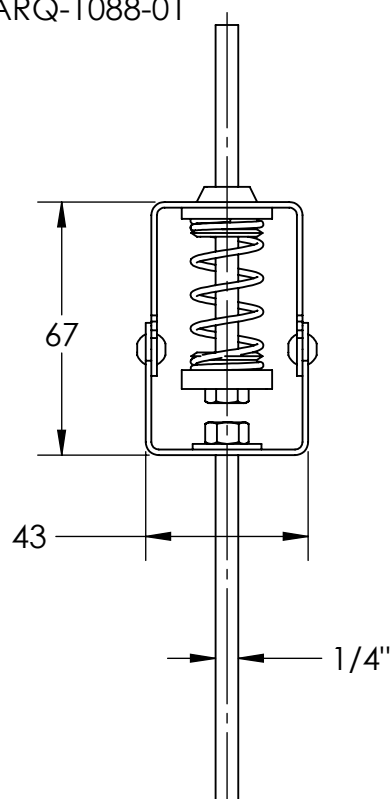
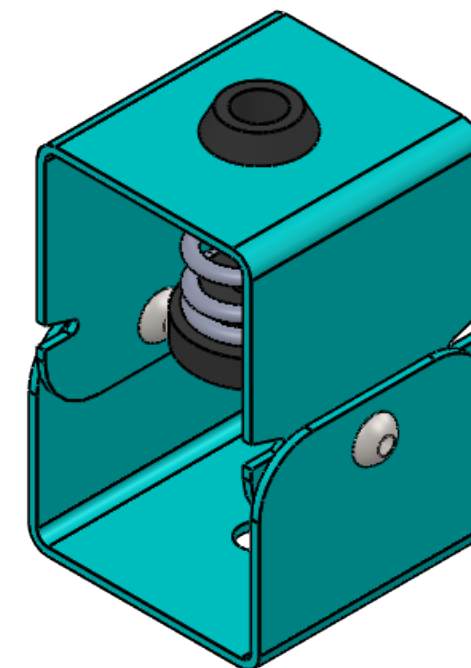

ARQ-1088-02
ARQ-1088-03

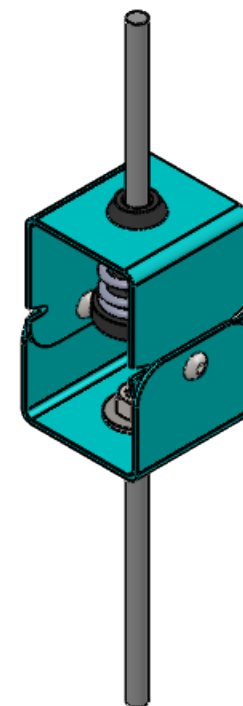
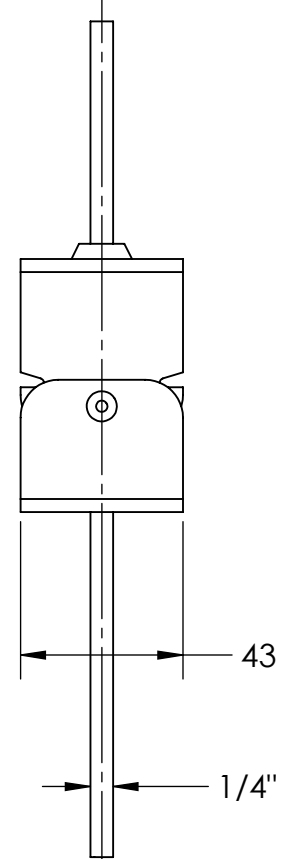
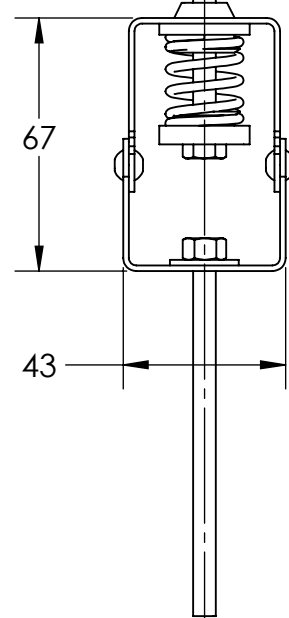

Código do Amortecedor	ARQ-1088-01	ARQ-1088-02	ARQ-1088-03
k [kgf/mm]	0,31	1,50	2,60
Carga Min [kgf]	2,31	4,76	7,04
Deflexão [mm]	7,37	3,18	2,71
Freq. Natural [Hz]	5,81	8,84	9,58
Carga Max [kgf]	6,48	13,31	19,70
Deflexão [mm]	20,62	8,90	7,59
Freq. Natural [Hz]	3,47	5,29	5,73
Carga Limite [kgf]	8,33	17,12	25,33

Descrição	Qtde.	Material	Tratamento

As informações contidas neste documento são de propriedade da AVD ANTI-VIBRATION e não podem ser utilizadas para propósitos além daqueles aqui especificados.



SÍMBOLO ISO:

 TOLERÂNCIAS NÃO INDICADAS:
 LINEAR ± 0.5
 ANGULAR ± 0.5°
 UNIDADES NÃO INDICADAS:
 MASSA kg
 COMP. mm

PROJETISTA CN	COR	DATA
APROVAÇÃO CS	ACABAMENTO Galvanização	
REV. 00	PESO 134 gramas	
ESC. 1:2	PEÇA Amortecedor Pendural	
FOLHA 1 de 1	CÓDIGO ARQ-1088	