

| REV | DESCRIÇÃO | DATA | RESP. |
|-----|-----------|------|-------|
|-----|-----------|------|-------|

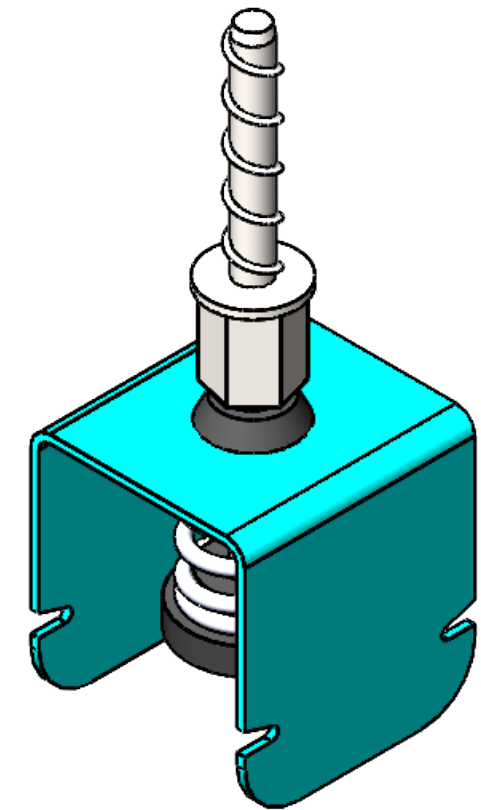

| Descrição | Qtde. | Material | Tratamento |
|-----------|-------|----------|------------|
|-----------|-------|----------|------------|

As informações contidas neste documento são de propriedade da AVD ANTI-VIBRATION e não podem ser utilizadas para propósitos além daqueles aqui especificados.

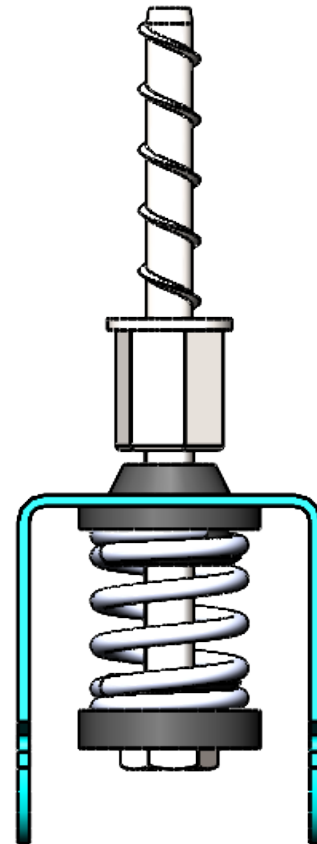
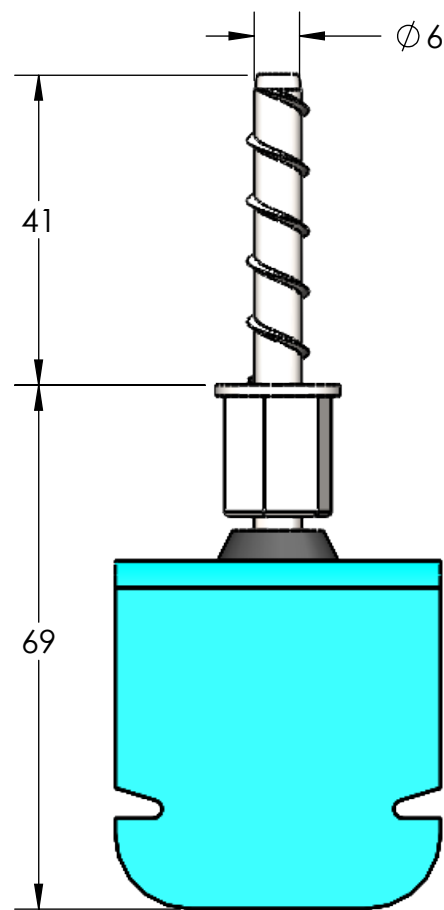

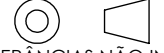
SÍMBOLO ISO:

 TOLERÂNCIAS NÃO INDICADAS:
 LINEAR ± 0.5
 ANGULAR ± 0.5°
 UNIDADES NÃO INDICADAS:
 MASSA kg
 COMP. mm

| | | |
|------------------|----------------------------|------|
| PROJETISTA CN | COR | DATA |
| APROVAÇÃO CS | ACABAMENTO Galvanização | |
| REV. 00 | PESO 0.107 kgf | |
| ESC. 1:1 | PEÇA ISOFLEX-S-530-0X-G | |
| FOLHA 7 de 7 | CÓDIGO ARQ-1050-0X-G | |